

Návod k obsluze

Kondenzační plynový kotel

WGB-K 22/28.1

Vážený zákazníku,

děkujeme Vám, že jste si zakoupil/a toto zařízení.

Před použitím výrobku si prosím pozorně přečtete tento návod a uschovejte jej na bezpečném místě pro budoucí potřebu. Pro zajištění trvalé bezpečnosti a účinného provozu výrobku doporučujeme pravidelně provádět předepsanou údržbu. Naše servisní a prodejní oddělení vám budou k dispozici.

Přejeme Vám bezzávadový provoz tohoto zařízení po dobu mnoha let.

Obsah

1	Bezpečnost	5
1.1	Všeobecné bezpečnostní pokyny	5
1.2	Doporučení	6
1.2.1	Doporučení	7
1.3	Povinnosti	7
1.3.1	Povinnosti uživatele	7
1.3.2	Povinnosti servisního technika	7
1.3.3	Povinnosti výrobce	7
2	O tomto návodu	7
2.1	Všeobecně	7
2.2	Doplňující dokumentace	8
2.3	Použité symboly	8
2.3.1	Symboly použité v návodu	8
3	Technické specifikace	9
3.1	Homologace	9
3.1.1	Požadavky na místnost instalace	9
3.1.2	Antikorozivní ochrana	10
3.1.3	Požadavky na topnou vodu	10
3.1.4	Prohlášení výrobce	10
3.2	Technické údaje	10
3.2.1	Technické údaje – kombinované kotle s kotlem	10
4	Popis produktu	11
4.1	Obecný popis	11
4.1.1	Všeobecný popis	11
4.2	Hlavní součásti	12
4.3	Popis ovládacího panelu	12
4.3.1	Části ovládacího panelu	12
4.3.2	Popis výchozího zobrazení	12
4.3.3	Popis hlavního menu	13
4.3.4	Definice topného okruhu	14
4.3.5	Definice činnosti	15
5	Provoz	15
5.1	Obsluha ovládacího panelu	15
5.1.1	Nastavení parametrů	15
5.1.2	Změna nastavení ovládacího panelu	16
5.1.3	Změna názvu a symbolu zóny	16
5.1.4	Změna názvu teplotní aktivity	17
5.1.5	Změna konfigurace topného okruhu	18
5.1.6	Změna konfigurace přípravy teplé vody	18
5.1.7	Ruční zapnutí nebo vypnutí letního režimu	19
5.1.8	Časový program pro řízení teploty zón	20
5.1.9	Časový program pro řízení teploty TV	21
5.1.10	Vypnutí ohřevu TV	22
5.1.11	Aktivace programů dovolené pro všechny zóny	23
5.2	Zapnutí	23
5.2.1	Kontrola tlaku vody	23
5.2.2	Kontrola zásobníku TUV	23
5.2.3	Příprava spuštění	23
5.2.4	Zapnutí nebo vypnutí vytápění	24
5.3	Vypnutí	24
5.4	Protimrazová ochrana s čidlem venkovní teploty	24
6	Nastavení	25
6.1	Seznam parametrů	25
6.1.1	Parametry řídicí jednotky	25
6.2	Popis parametrů	27
6.2.1	Úvod do kódů parametrů	27
6.2.2	Přepínání mezi letním/zimním režimem	27
7	Údržba	29

7.1	Všeobecně	29
7.1.1	Čištění	29
7.1.2	Smlouva o provedení údržbových prací	29
7.1.3	Když přijde kominík	29
7.1.4	Životnost bezpečnostních komponent	29
7.2	Napuštění systému	29
7.3	Odvzdušnění topného systému	30
8	Odstraňování závad	31
8.1	Chybové kódy	31
8.1.1	Zobrazení kódů poruch	31
8.1.2	Kódy poruch	32
8.1.3	Výstraha	32
8.1.4	Blokování	32
8.1.5	Uzamčení	33
8.2	Zobrazení jména a telefonního čísla servisního technika	33
8.3	Vyhledávání závad	33
9	Vyřazení z provozu	34
9.1	Postup při vyřazování z provozu	34
9.1.1	Vypuštění otopné vody	34
9.1.2	Vyřazení zásobníku TV z provozu	35
10	Likvidace	35
10.1	Spotřební/recyklační	35
10.1.1	Balení	35
10.1.2	Likvidace zařízení	35
11	Životní prostředí	35
11.1	Úspory energie	35
11.1.1	Všeobecně	35
11.1.2	Údržba	36
11.1.3	Pokojová teplota	36
11.1.4	Regulace topení s kompenzací počasím	36
11.1.5	Větrání	36
11.1.6	Příprava teplé vody	37
12	Dodatek	37
12.1	Datový list výrobku – kombinovaný kotel s kotlem	37
12.2	Informační list systému – kotle	38
	Index	40

1 Bezpečnost

1.1 Všeobecné bezpečnostní pokyny



Nebezpečí

Při zjištění zápachu plynu:

1. Nepoužívejte otevřený oheň, nekuřte, nepoužívejte elektrické spínače nebo vypínače (zvonek, světlo, elektromotory, výtahy atd.).
2. Zavřete přívod plynu.
3. Otevřete okna.
4. Evakuujte zasažené místo.
5. Informujte kvalifikovaný odborný personál.



Nebezpečí

Hrozí nebezpečí smrtelného zranění.

Věnujte svoji pozornost varování, upevněných na plynovém kondenzačním kotli. Nesprávný provoz plynového kondenzačního kotle může způsobit značné věcné škody.



Nebezpečí

První uvedení zařízení do provozu smí provést certifikovaný servisní technik. Servisní technik zkontroluje těsnost potrubí, řádnou funkci všech regulačních, ovládacích a bezpečnostních jednotek a změří hodnoty spalování. Pokud se tyto práce řádně neprovedou, hrozí vážná zranění osob, věcné škody a poškození provozního prostředí.



Důležité

Veškeré elektrikářské práce musí provádět kvalifikovaní elektrikáři, resp. elektrikáři s kvalifikací pro danou práci.



Nebezpečí

Hrozí nebezpečí otravy.

Otopnou vodu z topné soustavy nikdy nepoužívejte jako pitnou vodu. Tato voda obsahuje provozní usazeniny.



Nebezpečí

Hrozí nebezpečí otravy.

Kondenzát nikdy nepoužívejte jako pitnou vodu!

- Kondenzát není vhodný pro spotřebu lidí ani zvířat.
- Zabraňte kontaktu kůže s kondenzátem.



Upozornění

Hrozí nebezpečí zamrznutí.

V případě hrozícího zamrznutí nevypínejte topnou soustavu; provoz musí být zachován alespoň v ekonomickém režimu s otevřenými ventily topných těles. Vypněte pouze topný systém a vypusťte kotel, akumulaci zásobník TUV a topná tělesa, pokud není možné topit v režimu protimrazové ochrany.



Upozornění

Proveďte zajištění proti neúmyslnému zapnutí!

Jakmile je topná soustava prázdná, ujistěte se, že kotel nelze zapnout neúmyslně.

**Nebezpečí**

Toto zařízení smějí používat děti starší 8 let a osoby se sníženými tělesnými, smyslovými nebo mentálními schopnostmi nebo nedostatkem zkušeností či znalostí, pokud jsou pod dostatečným dohledem nebo pokud byly poučeny o bezpečném používání zařízení a jsou brána v potaz možná rizika. Nedovolte dětem hrát si se zařízením. Děti bez dozoru dospělé osoby nesmí stroj čistit nebo provádět jeho údržbu.

**Nebezpečí**

Topná soustava se nesmí provozovat v případě jejích poškození!

**Nebezpečí****Nebezpečí smrti v důsledku změn na kotli!**

Neoprávněné změny a úpravy kotle nejsou povoleny, protože ohrožují osoby a poškozují kotel. Nedodržením těchto pokynů zaniká schválení kotle.

**Nebezpečí**

Výměnu poškozených dílů za nové smí provést pouze smluvní topenář, který provedl instalaci systému.

**Varování****Nebezpečí poškození!**

Kondenzační kotel se smí instalovat pouze v prostorách s čistým spalovacím vzduchem. Cizí částice, například pyl se musí odfiltrovat pomocí filtrů, umístěných v přívodu a nesmí se dostat do vnitřní části zařízení. Kotel se nesmí spouštět v případě nadměrného výskytu prachu, např. během stavebních prací. Mohlo by dojít k poškození kotle.

**Upozornění****Přívodní úsek udržujte v čistém stavu.**

Nikdy neucpávejte a nezavírejte ventilační zařízení. Přívodní úsek pro spalování vzduchu musí být v čistém stavu.

**Nebezpečí****Hrozí smrtelná zranění v důsledku exploze/požáru.**

V blízkosti zařízení se nesmí nacházet žádné snadno vznětlivé či explozivní materiály.

**Upozornění****Riziko popálenin!**

Z bezpečnostních důvodů musí být odvodní trubice z bezpečnostního ventilu vždy otevřena tak, aby voda mohla během topného provozu kdykoliv odtékat. Provozní stav bezpečnostního ventilu se musí pravidelně kontrolovat.

**Varování****Hrozí nebezpečí zranění!**

Předměty (např. nástroje), které jsou nedbale uloženy na jednotku, mohou způsobit zranění a škody.

- Nedávejte na jednotku žádné předměty. Ani na krátkou dobu!

1.2 Doporučení

Plynové kondenzační kotle výrobní série WGB-K jsou určeny k používání v souladu s normou DIN EN 12828 jako zdroje tepla topných soustav na TV.

Splňují požadavky norem DIN EN 15502-1 a DIN EN 15502-2-1.

**Nebezpečí**

Plynové kondenzační kotle řady WGB-K mohou být provozovány pouze s plyny 2. a 3. skupiny v souladu s EN 437!

Podobně mohou být plynové kondenzační kotle provozovány s plyny 2. skupiny s maximálním obsahem příměsí 20 % vodíku H₂.

1.2.1 Doporučení

**Nebezpečí**

Montáž, uvedení do provozu a údržbu instalace jsou oprávněny provádět pouze kvalifikované osoby.

1.3 Povinnosti

1.3.1 Povinnosti uživatele

Aby byl zaručen optimální provoz systému, musí uživatel dodržovat následující pokyny:

- Přečíst si a dodržovat všechny instrukce uvedené v návodu s dodaným výrobkem.
- Zajistit, aby instalaci a první uvedení do provozu provedla kvalifikovaná firma.
- Nechat si vysvětlit obsluhu zařízení od servisního technika.
- Zajistit požadované kontroly a údržbu, které musí provádět kvalifikovaný technik.
- Návod k obsluze uschovejte v dobrém stavu v blízkosti zařízení.

1.3.2 Povinnosti servisního technika

Servisní technik odpovídá za instalaci a první uvedení zařízení do provozu. Osoba provádějící instalaci musí dodržovat následující pokyny:

- Přečíst si a dodržovat všechny instrukce uvedené v návodu s dodaným výrobkem.
- Instalovat zařízení v souladu s platnými předpisy a normami.
- Zajistit první uvedení do provozu a všechny požadované zkoušky.
- Vysvětlit uživateli obsluhu zařízení.
- V případě nutnosti údržby, uvědomit uživatele o povinnosti provádění kontrol a údržby zařízení.
- Předat uživateli všechny návody k obsluze.

1.3.3 Povinnosti výrobce

Naše výrobky jsou vyrobeny v souladu s požadavky různých platných směrnic. Výrobky jsou dodávány s označením **CE** a veškerou potřebnou dokumentací. V zájmu zvyšování kvality našich výrobků se neustále snažíme výrobky zlepšovat. Z toho důvodu si vyhrazujeme právo na změnu specifikací uvedených v tomto dokumentu.

V následujících případech není možné výrobcem ani dodavatelem uznat záruku:

- Nedodržení návodu k instalaci a údržbě zařízení.
- Nedodržení návodu k obsluze zařízení.
- Žádná nebo nedostatečná údržba zařízení.

2 O tomto návodu

2.1 Všeobecně

Tento návod je určen pro uživatele kotle WGB-K.

2.2 Doplnující dokumentace

Níže je uveden přehled doplňující dokumentace, která je součástí topného systému.

Tab.1 Tabulární přehled

Dokumentace	Obsah	Určeno pro
Technické informace	<ul style="list-style-type: none"> • Projektová dokumentace • Princip funkce • Technické údaje / schémata obvodů • Základní vybavení a doplňky • Příklady aplikací • Texty pro výběrová řízení 	Projektant, technik vytápění, zákazník
Návod k instalaci – Další informace	<ul style="list-style-type: none"> • Určené použití • Technické údaje / schéma obvodu • Směrnice, normy, CE • Poznámky k místu instalace • Příklady aplikace, aplikace norem • Uvedení do provozu, provoz a programování • Údržba 	Technik vytápění
Návod k obsluze	<ul style="list-style-type: none"> • Uvedení do provozu • Provoz • Uživatelská nastavení / programování • Tabulka závad • Čištění/údržba • Praktické rady 	Uživatel
Účetní položky	<ul style="list-style-type: none"> • Zpráva o uvedení do provozu • Kontrolní seznam pro uvedení do provozu • Údržba 	Technik vytápění
Příslušenství	<ul style="list-style-type: none"> • Instalace • Provoz 	Technik vytápění, uživatel

2.3 Použité symboly

2.3.1 Symboly použité v návodu

Tato příručka obsahuje speciální pokyny vyznačené specifickými symboly. Věnujte prosím mimořádnou pozornost pokynům označeným těmito symboly.



Nebezpečí

Nebezpečí, které může vést k těžkým poraněním osob.



Nebezpečí úrazu elektrickým proudem

Nebezpečí zasažení elektrickým proudem, které může vést k vážným poraněním osob.



Varování

Nebezpečí, které může vést k lehkým poraněním osob.



Upozornění

Nebezpečí věcných škod.



Důležité

Pozor – důležité informace.

Níže uvedené symboly mají nižší míru důležitosti, ale mohou vám pomoci při navigaci nebo poskytnout užitečné informace.



Viz

Odkaz na jiné návody nebo stránky v tomto návodu.



Užitečné informace nebo dodatečné rady.



Přímá navigace v menu, nezobrazují se potvrzení. Používejte tehdy, když jste se systémem seznámili.

3 Technické specifikace

3.1 Homologace

3.1.1 Požadavky na místnost instalace



Oznámení

Místo instalace musí být suché a chráněné před mrazem.



Upozornění

V blízkosti kotle neskladujte žádné sloučeniny chlóru nebo fluoru. Jsou velmi korozivní a mohly by kontaminovat spalovaný vzduch. Chloridy a fluoridy mohou pocházet např. ze sprejů, natěrových hmot, ředidel, čisticích prostředků, pracích prostředků, detergentů, lepidel, posypových solí.



Varování

Nebezpečí poškození!

Kondenzační kotel se smí instalovat pouze v prostorách s čistým spalovacím vzduchem. Cizí částice, například pyl se musí odfiltrovat pomocí filtrů, umístěných v přívodu a nesmí se dostat do vnitřní části zařízení. Kotel se nesmí spouštět v případě nadměrného výskytu prachu, např. během stavebních prací. Mohlo by dojít k poškození kotle.



Nebezpečí

Změny regulace spalovacího vzduchu a spalin plynu se smí provést pouze po konzultaci s příslušným odpovědným kominíkem. Takové změny se týkají:

- Zmenšení místa montáže
- Vybavení okny a venkovními dveřmi s těsněním spojů
- Utěsnění oken a venkovních dveří
- Zakrývání či odstranění zařízení k napájení vzduchem
- Zakrývání komínů



Upozornění

Přívodní úsek udržujte v čistém stavu.

Nikdy neucpávejte a nezavírejte ventilační zařízení. Přívodní úsek pro spalování vzduchu musí být v čistém stavu.



Důležité

Kontrolní průzory pro čištění komínu se nacházejí v kohoutku spalin na horní straně kotle.

- Zajistěte neomezený přístup k těmto kontrolním průzorům.

3.1.2 Antikorozivní ochrana



Upozornění

Při napojení generátorů tepla na podlahové topné soustavy s vestavěnými plastovými trubkami jsou nepropustné pro kyslík v souladu s normou DIN 4726 se musí tepelné výměníky používat pro separační účely.

3.1.3 Požadavky na topnou vodu

Za účelem prevence před poškozením topného systému korozí je nutné aplikovat TUV v kvalitě v souladu s požadavky VDI Směrnice 2035 „Prevence před poškozením topných soustav na horkou vodu“.

3.1.4 Prohlášení výrobce

Splnění požadavků ohledně ochrany uživatelů podle směrnice 2014/30/EU pro elektromagnetickou kompatibilitu (EMC) lze zaručit pouze v případě provozu kotle v souladu s jeho určením.

Podmínky prostředí musí splňovat požadavky EN 55014.

Provoz je povolen pouze v případě správného upevnění krytu zařízení.

Správné elektrické uzemnění kotle musí být zaručeno a pravidelně kontrolováno (např. během roční inspekce).

V případě potřeby výměny dílů zařízení se smí používat pouze originální díly dle specifikace výrobce.

Plynové kondenzační kotle splňují základní požadavky v souladu se směrnicí o energetické účinnosti 92/42/EHS jako kondenzační kotel.

V případě aplikace zemního plynu smí spaliny plynového kondenzačního kotle vykazovat menší podíl než $60 \text{ mg}_{\text{kWh}}$ NO_x v souladu s požadavky dle §6 nařízení pro malé spalovny ze dne 26. 1. 2010 (1. BImSchV).

3.2 Technické údaje

3.2.1 Technické údaje – kombinované kotle s kotlem

Tab.2 Technické údaje – kombinované kotle s kotlem

Model			WGB-K 22/28.1
Třída sezonní energetické účinnosti topení (A+++ až D)			A
Kondenzační kotel			Ano
Nízkoteplotní kotel ⁽¹⁾			Ne
Kotel typu B1			Ne
Kogenerační zdroj tepla			Ne
Kombinovaný kotel			Ano
Jmenovitý tepelný výkon	<i>Prated</i>	kW	21
Užitečný tepelný výkon při jmenovitém tepelném výkonu a ve vysokoteplotním režimu ⁽²⁾	P_4	kW	21,4
Provozní tepelný výkon při 30 % jmenovitého tepelného výkonu a v nízkoteplotním režimu ⁽¹⁾	P_7	kW	7,3
Sezonní energetická účinnost vytápění	η_s	%	94
Užitečná účinnost při jmenovitém tepelném výkonu a ve vysokoteplotním režimu ⁽²⁾	η_4	%	87,8
Užitečná účinnost při jmenovitém tepelném výkonu a ve vysokoteplotním režimu ⁽¹⁾	η_7	%	99,1
Spotřeba pomocné elektrické energie			
Při max. výkonu	<i>elmax</i>	kW	0,032
Při částečném zatížení	<i>elmin</i>	kW	0,015

Model			WGB-K 22/28.1
Pohotovostní režim	P_{SB}	kW	0,005
Další položky			
Tepelná ztráta v pohotovostním režimu	P_{stby}	kW	0,054
Spotřeba elektrické energie pro zapalování	P_{ign}	kW	0,0
Roční spotřeba energie	Q_{HE}	GJ	66
Hladina akustického výkonu ve vnitřním prostoru	L_{WA}	dB	46
Emise oxidů dusíku	NO_x	mg/kWh	31
(1) Nízkou teplotou se u kondenzačních kotlů rozumí vratná teplota 30 °C, u nízkoteplotních kotlů teplota 37 °C a u ostatních kotlů 50 °C (na vstupu do kotle). (2) Vysokoteplotním režimem se rozumí teplota vratky 60 °C na vstupu do kotle a výstupní teplota 80 °C na výstupu kotle.			



Viz
Kontaktní údaje na zadní straně.

4 Popis produktu

4.1 Obecný popis

4.1.1 Všeobecný popis

WGB-K je nástěnný plynový kondenzační kotel s integrovanou domácí vodní nádrží.

WGB-K je spolehlivým přístrojem nevyžadujícím téměř žádnou údržbu, je vybaven optimalizační funkcí spalování se samostatnou kalibrací. Představuje plus z hlediska účinnosti. WGB-K kombinuje optimální tepelný výkon s nízkou spotřebou v kompaktním prostoru. A to díky takzvané EVO technologii zajišťující perfektně sladěné spalovací procesy probíhající ve všech komponentech systému, na základě mísících kanálů Venturiho s CFD-optimalizací. Plynový kondenzační kotel takto zaručuje rovnoměrné hygienické spalování s minimálními možnými emisemi.

Konstrukce kotle byla zaměřena na stupňovitě omezený provoz bez specifického snížení teploty. Kotel je tak vhodný pro rodinné a rezidenční domy, jakož i pro nízkoenergetické a pasivní domy.

4.2 Hlavní součásti

Obr.1 Přehledový diagram WGB-K

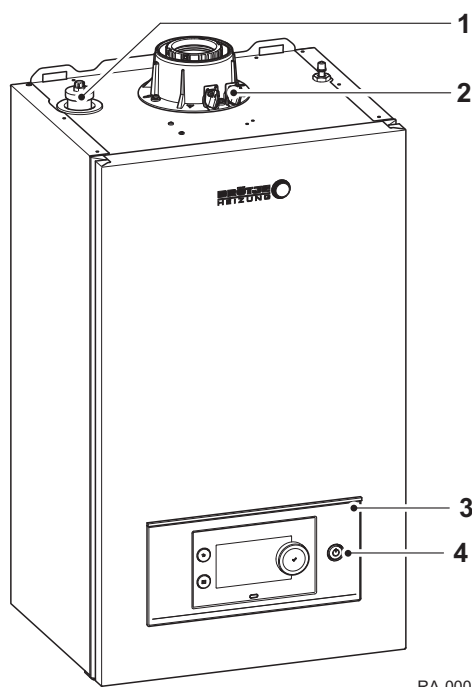

RA-0002329

- 1 Automatický odvzdušňovací ventil
- 2 Výstup spalin s testovacími otvory
- 3 Ovládací panel
- 4 Spínač zap/vyp

4.3 Popis ovládacího panelu

4.3.1 Části ovládacího panelu

Obr.2 Části ovládacího panelu

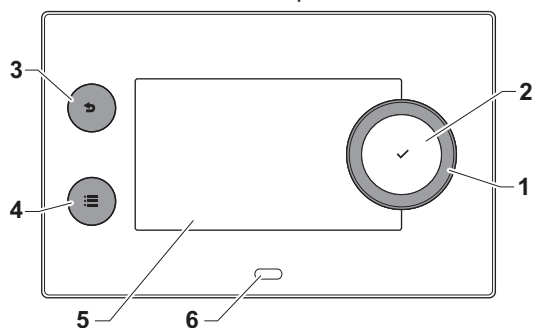

AD-3000932-02

- 1 Otočné tlačítko pro výběr dlaždice, menu nebo nastavení
- 2 Tlačítko ✓ pro potvrzení výběru
- 3 Zpětné tlačítko ↶:
 - **Krátké stisknutí tlačítka** : Návrat k předchozí úrovni nebo předchozímu menu
 - **Dlouhé stisknutí tlačítka** : Návrat na domovskou obrazovku
- 4 Tlačítko menu ≡ pro návrat k hlavnímu menu
- 5 Displej
- 6 Stavová kontrolka LED

4.3.2 Popis výchozího zobrazení

Tato obrazovka se automaticky zobrazí po spuštění spotřebiče. Ovládací panel automaticky přejde do pohotovostního režimu (černá obrazovka), pokud se tlačítka nepoužijí po dobu 5 minut. Stiskněte jedno z tlačítek na ovládacím panelu, čímž znovu aktivujete obrazovku.

Můžete přejít z libovolného menu na domovskou obrazovku stisknutím tlačítka zpět ↶ po dobu několika sekund.

Dlaždice na domovské obrazovce umožňují rychlý přístup do odpovídajících menu. Pomocí otočného ovladače přejděte na požadovanou položku a stisknutím tlačítka ✓ potvrďte volbu.

Obr.3 Ikony na domovské obrazovce

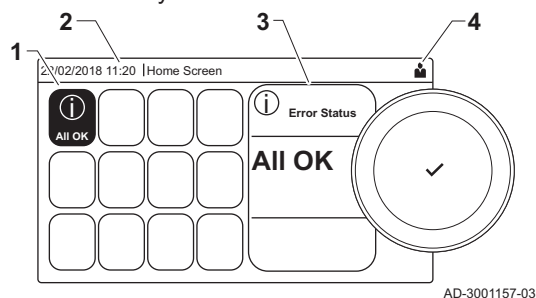

AD-3001157-03

- 1 Dlaždice: Zvolená dlaždice je zvýrazněna.
- 2 Datum a čas | Název obrazovky (aktuální pozice v menu).
- 3 Informace o vybrané dlaždici.
- 4 Ikony označující úroveň navigace, provozní režim, chyby a jiné informace.

4.3.3 Popis hlavního menu

Můžete přejít z libovolného menu přímo do hlavního menu stisknutím tlačítka menu ☰. Počet dostupných menu závisí na úrovni přístupu (uživatel nebo servisní technik).

Obr.4 Položky v hlavním menu

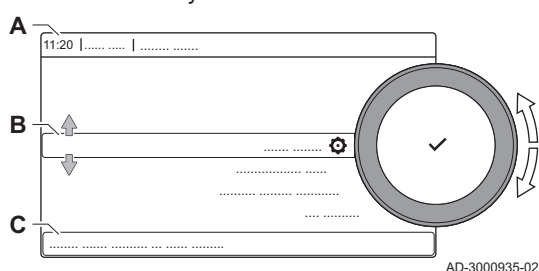

AD-3000935-02

- A Datum a čas | Název obrazovky (aktuální pozice v menu)
- B Dostupná menu
- C Stručné vysvětlení zvoleného menu



Tab.3 Dostupná menu pro uživatele

Popis	Ikona
Umožnit přístup pro servis	🔧
Systémová nastavení	⚙️
Informace o verzi	ℹ️











■ Popis ikon na displeji

Tab.4 Ikony







Ikona	Popis
👤	Uživatelské menu: Parametry úrovně Uživatel lze konfigurovat.
🔧	Menu Servis: Parametry úrovně Servis lze konfigurovat.
ℹ️	Informační menu: Zobrazení různých aktuálních hodnot.
⚙️	Systémová nastavení: Systémové parametry lze konfigurovat.
⊗	Zobrazení poruchy.
🔥	Displej plynového kotle.
📺	Zásobník TV je připojený.
🏠	Čidlo venkovní teploty je připojené.
🏠	Číslo kotle v kaskádovém systému.
☀️	Solární generátor TV je zapnutý a zobrazuje se jeho tepelný výkon.
📊	Úroveň výkonu hořáku (1 až 5 čárek, přičemž každá čárka představuje 20 % výkonu).
🎵	Čerpadlo v provozu.
🚪	Indikátor třicestného ventilu.
💧	Je zobrazen tlak vody v systému.
👇	Je aktivován režim Kominík (ručně nastavený maximální nebo minimální výkon pro měření).
🌿	Režim úspory energie je aktivovaný.
🏠	Je aktivována podpora přípravy TV.
🕒	Je aktivován časový program: Prostorová teplota je řízena časovým programem.
👤	Ruční režim je aktivován: Pokojová teplota je pevně nastavena.
🕒	Dočasné přepsání časového programu je aktivováno: Pokojová teplota je dočasně změněna.
🏠	Je aktivní program Dovolena (včetně ochrany proti zamrznutí): Pokojová teplota je během vaší dovolené snížena, aby se šetřila energie.
🏠	Protimrazová ochrana je aktivována: Chraňte v zimě kotel a otopnou soustavu před mrazem.

Ikona	Popis
	Servisní hlášení: Požadavek na údržbu. Kontaktní údaje instalatéra jsou zobrazeny nebo je lze vyplňovat.
	Kaskádní řadič

Tab.5 Ikony – Zapnuto/vypnuto

Ikona	Popis	Ikona	Popis
	Režim vytápění je aktivován.		Režim vytápění je deaktivován.
	Režim TV je aktivován.		Režim TV je deaktivován.
	Hořák je zapnutý.		Hořák je vypnutý.
	Vytápění aktivováno.		
	Chlazení aktivováno.		
	Vytápění/chlazení aktivováno.		Vytápění/chlazení deaktivováno.

Tab.6 Ikony – topné okruhy

Ikona	Popis
	Ikony všech okruhů (skupin).
	Ikona obývacího pokoje.
	Ikona kuchyně.
	Ikona ložnice.
	Ikona pracovny.
	Ikona sklepa.

**Viz také**

Zobrazení kódů poruch, stránka 31
Dočasné zvýšení teploty TV, stránka 19

4.3.4 Definice topného okruhu

Obr.5 Dva topné okruhy

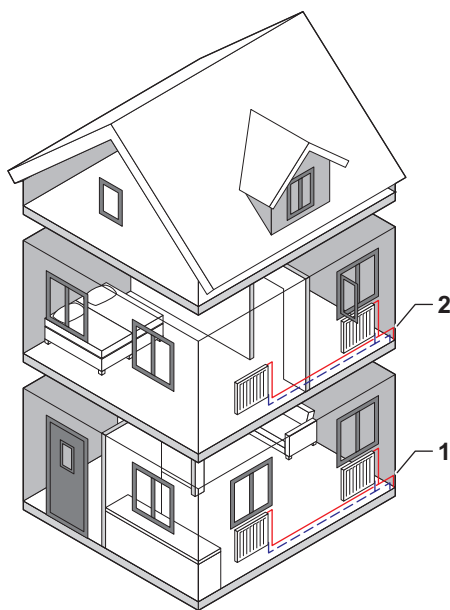

AD-3001404-01

Topný okruh je termín daný různými hydraulickým obvodům CIRCA, CIRCB a tak dále. Označuje několik zón v budově, které jsou obsluhovány stejným okruhem.

Vícenásobné topné okruhy jsou možné pouze s rozšiřovacím modulem.

Tab.7 Příklad dvou topných okruhů

	Topný okruh	Tovární název
1	Topný okruh 1	CIRCA
2	Topný okruh 2	CIRCB

**Viz také**

Změna názvu a symbolu zóny, stránka 16

4.3.5 Definice činnosti

Aktivita je pojem používaný při programování časových úseků v časovém programu. Časový program nastavuje prostorovou teplotu pro různé činnosti během dne. Požadovaná teplota je spojena s každou aktivitou. Poslední aktivita je platná až do první aktivity následujícího dne.

Obr.6 Aktivity časového programu

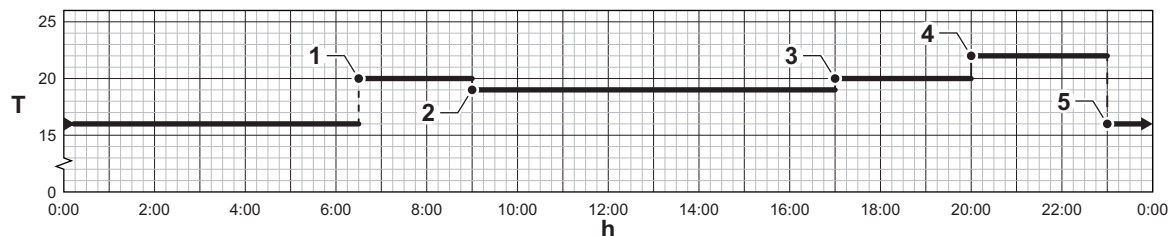

AD-3001403-01



Důležité

Teplotní rozdíly mezi jednotlivými aktivitami by neměly přesáhnout 2 až 3 K (zejména u podlahového vytápění).

Tab.8 Příklad aktivit

Aktivita	Začátek aktivit	Standardní název	Nastavená hodnota teploty
1	6:30	Ráno	20 °C
2	9:00	Nepřítomnost	19 °C
3	17:00	Doma	20 °C
4	20:00	Večer	22 °C
5	23:00	Spánek	16 °C
6	-	Vlastní	-

5 Provoz

5.1 Obsluha ovládacího panelu

5.1.1 Nastavení parametrů

Pro konfiguraci instalace můžete měnit parametry a nastavení řídicí jednotky a připojených rozšiřujících desek, snímačů atd. Nastavení z výroby podporují většinu běžných topných systémů. Uživatel nebo servisní technik mohou parametry optimalizovat podle potřeby.



Důležité

Změna nastavení z výroby může nepříznivě ovlivnit provoz instalace.



☰ > **Nastavení instalace** > zvolte zónu nebo komponentu > **Parametry, čítače, signály** > **Parametry**



Pro navigaci použijte otočný knoflík.

Pro potvrzení vaší volby použijte tlačítko ✓.

1. Stiskněte tlačítko ☰.
2. Zvolte **Nastavení instalace**.
3. Zvolte zónu nebo zařízení, které chcete konfigurovat.
4. Zvolte **Parametry, čítače, signály**.

Obr.7 Parametry, čítače, signály

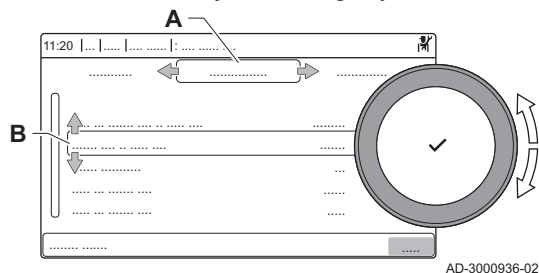

5. Zvolte **Parametry**.

- A - **Parametry**
- **Čítače**
- **Signály**

B Seznam nastavení nebo hodnot

⇒ Zobrazí se seznam dostupných parametrů.

5.1.2 Změna nastavení ovládacího panelu

Nastavení ovládacího panelu můžete změnit v rámci systémových nastavení.

▶▶ ≡ > **Systémová nastavení**



Pro navigaci použijte otočný knoflík.

Pro potvrzení vaší volby použijte tlačítko ✓.

1. Stiskněte tlačítko ≡.
2. Zvolte **Systémová nastavení** ⚙️.
3. Proveďte jednu z operací popsaných v následující tabulce:

Tab.9 Nastavení ovládacího panelu

Menu systémových nastavení	Nastavení
Nastavení data a času	Nastavení aktuálního data a času
Volba země a jazyka	Zvolte svou zemi a jazyk
Čas úspory za denního světla	Aktivujte nebo deaktivujte letní čas. Při aktivaci aktualizuje interní čas systému podle letního nebo zimního času.
Údaje o servisním technikovi	Zobrazte jméno a telefonní číslo servisního technika
Nastavení názvů aktivit vytápění	Vytvořte názvy činností časového programu
Nastavení jasu obrazovky	Nastavte jas obrazovky
Nastavení zvuku kliknutí	Zapněte nebo vypněte zvuk otočného tlačítka
Informace o licenci	Přečtěte si podrobné informace o licencích z aplikace platformy zařízení

5.1.3 Změna názvu a symbolu zóny

Zóny mají symbol a název nastavený z výroby. V závislosti na vašem zařízení můžete změnit symbol a název zón, ne všechna zařízení a typy zón budou podporovat změnu symbolu a názvu.

▶▶ Zvolte zónu > **Konfigurace zón** > **Vlastní název zóny** nebo **Ikona zobraz. okruhu**



Pro navigaci použijte otočný knoflík.

Pro potvrzení vaší volby použijte tlačítko ✓.

1. Zvolte dlaždici zóny, kterou chcete změnit.
2. Zvolte **Konfigurace zón**
3. Zvolte **Vlastní název zóny**
⇒ Zobrazí se klávesnice s písmeny, číslicemi a symboly (znaky).
4. Změňte název zóny (maximálně 20 znaků):
 - 4.1. Použijte horní řádek pro změnu mezi psaním velkými písmeny, číslicemi, symboly nebo speciálními znaky.

Obr.8 Výběr písmene

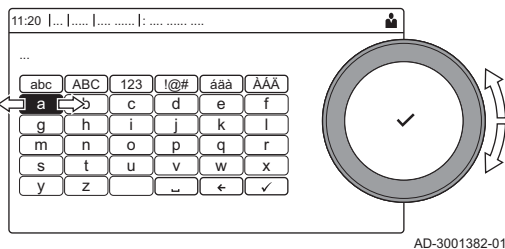

AD-3001382-01

- 4.2. Zvolte znak nebo akci.
- 4.3. Zvolte ← pro vymazání znaku.
- 4.4. Pro vložení mezery zvolte ␣.

Obr.9 Ukončení změny názvu zóny

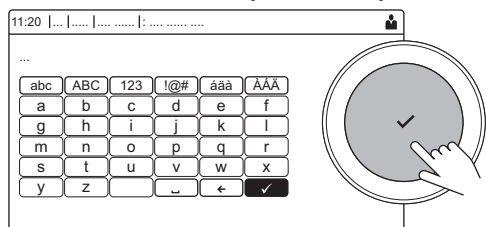

AD-3001383-01

- 4.5. Pro ukončení změny názvu zóny zvolte ✓.
5. Zvolte **Ikona zobraz. okruhu**.
⇒ Na displeji se objeví všechny dostupné ikony.
6. Zvolte požadovanou ikonu zóny.

**Viz také**

Definice topného okruhu, stránka 14

5.1.4 Změna názvu teplotní aktivity

V časovém programu můžete změnit názvy činností.

▶▶ ≡ > **Systémová nastavení** > **Nastavení názvů aktivit vytápění**



Pro navigaci použijte otočný knoflík.

Pro potvrzení vaší volby použijte tlačítko ✓.

1. Stiskněte tlačítko ≡.
2. Zvolte **Systémová nastavení** ⚙️.
3. Zvolte **Nastavení názvů aktivit vytápění**.
⇒ Zobrazí se seznam 6 činností a jejich standardní názvy:

Aktivita 1	Spánek
Aktivita 2	Doma
Aktivita 3	Nepřítomnost
Aktivita 4	Ráno
Aktivita 5	Večer
Aktivita 6	Vlastní

4. Zvolte činnost.
⇒ Zobrazí se klávesnice s písmeny, číslicemi a symboly.
5. Změňte název činnosti (maximálně 20 znaků):
 - 5.1. Použijte horní řádek pro změnu mezi psaním velkými písmeny, číslicemi, symboly nebo speciálními znaky.
 - 5.2. Zvolte písmeno, číslo nebo akci.
 - 5.3. Pro smazání písmena, číslice nebo symbolu zvolte ←.
 - 5.4. Pro vložení mezery zvolte ␣.
 - 5.5. Pro ukončení změny názvu činnosti zvolte ✓.

Obr.10 Výběr písmene

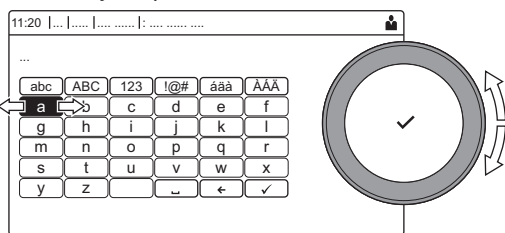

AD-3001382-01

Obr.11 Potvrzení symbolu

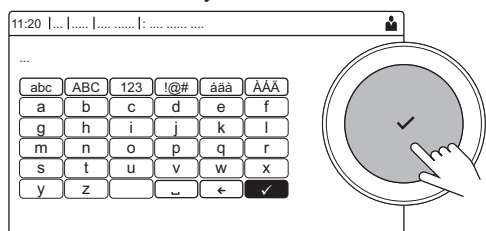

AD-3001383-01

5.1.5 Změna konfigurace topného okruhu

■ Změna provozního režimu zóny (okruhu)

Pokud chcete regulovat pokojovou teplotu v různých oblastech domu, můžete si vybrat z 5 provozních režimů:

▶▶ Zvolte zónu > **Provozní režim**



Pro navigaci použijte otočný knoflík.

Pro potvrzení vaší volby použijte tlačítko ✓.

1. Zvolte dlaždici zóny, kterou chcete změnit.
2. Zvolte **Provozní režim**.
3. Vyberte požadovaný provozní režim:

Tab.10 Provozní režimy

Ikona	Režim	Popis
	Plánování	Prostorová teplota je řízena časovým programem
	Rychlý návod	Prostorová teplota je pevně nastavena
	Krátká změna teploty	Prostorová teplota je dočasně změněna
	Dovolená	Prostorová teplota je během vaší dovolené snížena, aby se šetřila energie
	Vyp	Chraňte v zimě kotel a otopnou soustavu před mrazem

■ Dočasná změna pokojové teploty

Bez ohledu na provozní režim zvolený pro zónu je možné krátkodobě změnit teplotu v místnosti. Po uplynutí této doby se obnoví zvolený provozní režim.

▶▶ Zvolte zónu > **Provozní režim** > **Krátká změna teploty**



Pro navigaci použijte otočný knoflík.

Pro potvrzení vaší volby použijte tlačítko ✓.



Teplotu v místnosti lze tímto způsobem nastavit tehdy, když je nainstalováno čidlo teploty v místnosti / nainstalován termostat.

1. Zvolte dlaždici zóny, kterou chcete změnit.
2. Zvolte **Provozní režim**
3. Zvolte **Krátká změna teploty**.
4. Nastavte trvání v hodinách a minutách.
5. Nastavte dočasnou teplotu v místnosti.

5.1.6 Změna konfigurace přípravy teplé vody

■ Změna provozního režimu přípravy teplé vody

Pro účely ohřevu TV můžete změnit provozní režim. Můžete volit z pěti provozních režimů.

▶▶ > **Provozní režim**



Pro navigaci použijte otočný knoflík.

Pro potvrzení vaší volby použijte tlačítko ✓.

1. Zvolte dlaždici [].
2. Zvolte **Provozní režim**.

3. Vyberte požadovaný provozní režim:

Tab.11 Provozní režimy

Ikona	Provozní režim	Popis
	Plánování	Teplota teplé vody je řízena časovým programem
	Rychlý návod	Teplota teplé vody je pevně nastavena
	Rychlý dohřev teplé vody	Teplota teplé vody je dočasně zvýšena
	Dovolená	Teplota teplé vody je během vaší dovolené snížena, aby se šetřila energie
	Antifrost	Zajistěte ochranu zařízení a instalace před zamrznutím.

■ Dočasné zvýšení teploty TV

Bez ohledu na provozní režim zvolený pro přípravu TV je možné krátkodobě zvýšit teplotu TV. Po uplynutí této doby se teplota teplé vody sníží na **Eco** požadovanou hodnotu. To se nazývá okamžitý ohřev vody.

▶▶ > Provozní režim > Rychlý dohřev teplé vody



Pro navigaci použijte otočný knoflík.
Pro potvrzení vaší volby použijte tlačítko ✓.



Důležité

Teplotu TV lze tímto způsobem nastavit tehdy, když je nainstalováno čidlo TV.

1. Zvolte dlaždici [].
2. Zvolte **Provozní režim**.
3. Zvolte **Rychlý dohřev teplé vody**.
4. Nastavte trvání v hodinách a minutách.
⇒ Teplota se po dobu okamžitého ohřevu zvýší na **PožKomfortTepITV**.



Viz také

Popis ikon na displeji, stránka 13

■ Změna komfortní a snížené teploty teplé vody

U časového programu můžete změnit komfortní a sníženou teplotu teplé vody.

▶▶ > Nastavení přípravy teplé vody



Pro navigaci použijte otočný knoflík.
Pro potvrzení vaší volby použijte tlačítko ✓.

1. Zvolte dlaždici [].
2. Zvolte **Nastavení přípravy teplé vody**.
3. Zvolte požadovanou hodnotu nastavení TV, kterou chcete změnit:
 - **PožKomfortTepITV**: Teplota TV, při níž je příprava teplé vody zapnuta.
 - **Žádaná hodn. TV eco**: Teplota TV, při níž je příprava teplé vody vypnuta.
4. Nastavte požadovanou teplotu.

5.1.7 Ruční zapnutí nebo vypnutí letního režimu

Pro vypnutí funkce topení můžete použít letní režim. Při aktivním letním režimu není topení aktivní, ale příprava teplé vody zůstává funkční.



Funkce letního režimu je k dispozici jen tehdy, je-li k instalaci připojeno čidlo venkovní teploty.

▶▶ > Nucený letní režim

- 💡 Pro navigaci použijte otočný knoflík.
Pro potvrzení vaší volby použijte tlačítko ✓.

1. Zvolte dlaždici [🏠].
2. Zvolte **Nucený letní režim**.
3. Vyberte následující nastavení:
 - **Zapnuto** pro zapnutí letního režimu.
 - **Vypnuto** pro vypnutí letního režimu.

- 💡 V případě přechodu letní režim / zimní režim je přechod na letní režim automatický.



Viz také

Přepínání mezi letním/zimním režimem, stránka 27

5.1.8 Časový program pro řízení teploty zón

■ Aktivace časového programu

Abyste mohli používat časový program, je nutné aktivovat provozní režim **Plánování**. Tato aktivace se provádí zvláště pro každou zónu (okruh).

- ▶▶ Zvolte zónu > **Provozní režim** > **Plánování**

- 💡 Pro navigaci použijte otočný knoflík.
Pro potvrzení vaší volby použijte tlačítko ✓.

1. Zvolte dlaždici zóny, kterou chcete změnit.
2. Zvolte **Provozní režim**.
3. Zvolte **Plánování**.
4. Zvolte časový program **Plán 1**, **Plán 2** nebo **Plán 3**.

■ Vytvoření časového programu

Časový program umožňuje měnit prostorovou teplotu pro hodinu a den. Prostorová teplota je spojena s činností časového programu. Můžete vytvořit až tři časové programy na zónu. Např. můžete vytvořit program pro týden s normálními provozními hodinami a program pro týden, kdy jste většinu času doma.

- ▶▶ Zvolte zónu > **Časové programy, vytápění**

- 💡 Pro navigaci použijte otočný knoflík.
Pro potvrzení vaší volby použijte tlačítko ✓.

1. Zvolte dlaždici zóny, kterou chcete změnit.
2. Zvolte **Časové programy, vytápění**.
3. Vyberte časový program, který chcete upravit: **Plán 1**, **Plán 2** nebo **Plán 3**.
 - ⇒ Zobrazí se činnosti naplánované na pondělí. Poslední naplánovaná činnost dne je aktivní až do první činnosti následujícího dne. Při prvním spuštění mají všechny dny v týdnu dvě standardní činnosti; **Doma** od 6:00 a **Spánek** od 22:00.
4. Zvolte den v týdnu, který chcete upravit.

- A Den v týdnu
- B Přehled naplánovaných činností
- C Seznam činností

5. Zvolte jednu z těchto akcí:
 - 5.1. Zvolte naplánovanou aktivitu, chcete-li upravit čas spuštění této aktivity, změnit teplotu nebo vybranou aktivitu vymazat.
 - 5.2. **Přidání času a aktivity** pro přidání nové aktivity k již naplánovaným aktivitám. Zde lze vymazat časy nebo aktivity.
 - 5.3. **Kopírování na jiný den** pro zkopírování naplánovaných činností víkendu do jiných dnů. Činnosti obsahující nakonfigurovaný čas a teplotu se zkopírují do zvolených dnů.
 - 5.4. **Nastavené teploty aktivit** pro změnu teploty.

Obr.12 Den v týdnu

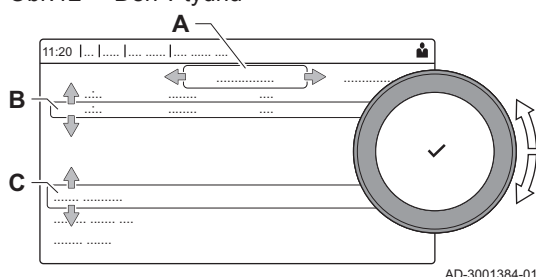

AD-3001384-01

■ Konfigurace topného okruhu

Pro každý topný okruh je k dispozici rychlé menu pro uživatelská nastavení. Vyberte topný okruh, který chcete konfigurovat, volbou dlaždice [🏠], [🏠], [🏠], [🏠], [🏠], [🏠] nebo [🏠]

Tab.12 Nabídka pro konfiguraci topného okruhu

Menu	Funkce
Nastavení teplot vytápění	Nastavte teploty pro časový program.
Provozní režim	Nastavte provozní režim.
Časové programy, vytápění	Nastavte a nakonfigurujte časové programy používané při provozním režimu Plánování .
Konfigurace zón	Nakonfigurujte nastavení okruhu zóny.

Tab.13 Rozšířená nabídka pro konfiguraci topného okruhu **Konfigurace zón**

Menu	Funkce
Krátká změna teploty	Dočasně změňte prostorovou teplotu.
Provoz. režim okruhu	Vyberte provozní režim vytápění: Časové plánování, Ruční.
ManNastTeplMístnZóny	Ručně nastavte prostorovou teplotu na pevnou hodnotu.
Režim dovolené	Nastavte počáteční a koncové datum vaší dovolené a hodnotu snížené teploty pro tuto zónu.
Vlastní název zóny	Vytvořte nebo změňte název topného okruhu.
Ikona zobraz. okruhu	Zvolte ikonu topného okruhu.

5.1.9 Časový program pro řízení teploty TV

■ Aktivace časového programu pro TV

Abyste mohli používat časový program pro TV, je nutné aktivovat provozní režim **Plánování**. Tato aktivace se provádí zvlášť pro každou zónu (okruh).

▶▶ 🏠 > Provozní režim > Plánování

💡 Pro navigaci použijte otočný knoflík.
Pro potvrzení vaší volby použijte tlačítko ✓.

1. Zvolte dlaždici [🏠].
2. Zvolte **Provozní režim**.
3. Zvolte **Plánování**.
4. Vyberte časový program TV **Plán 1**, **Plán 2** nebo **Plán 3**.

■ Vytvoření časového programu

Časový program umožňuje měnit teplotu teplé vody pro hodinu a den. Teplota teplé vody je spojena s činností programu časovače.

▶▶ 🏠 > Provozní režim

💡 Pro navigaci použijte otočný knoflík.
Pro potvrzení vaší volby použijte tlačítko ✓.

💡 Můžete vytvořit až tři časové programy. Např. můžete vytvořit program pro týden s normálními pracovními hodinami a program pro týden, kdy jste většinu času doma.

1. Zvolte dlaždici [🏠].
2. Zvolte **Časové programy**.

Obr.13 Den v týdnu

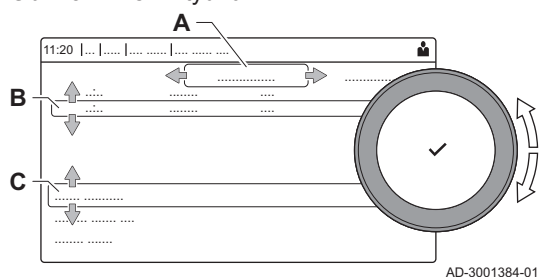

3. Vyberte časový program, který chcete upravit: **Plán 1**, **Plán 2** nebo **Plán 3**.
 ⇒ Zobrazí se činnosti naplánované na pondělí. Poslední naplánovaná činnost dne je aktivní až do první činnosti následujícího dne. Jsou zobrazeny naplánované činnosti. Při prvním spuštění mají všechny dny v týdnu dvě standardní činnosti; **Komfortní** od 6:00 a **Eco** od 22:00.
4. Zvolte den v týdnu, který chcete upravit.
 - A Den v týdnu
 - B Přehled naplánovaných činností
 - C Seznam činností
5. Můžete provést následující akce:
 - 5.1. **Zvolte naplánovanou aktivitu** chcete-li upravit čas spuštění této aktivity, změnit teplotu nebo vybranou aktivitu vymazat.
 - 5.2. **Přidání času a aktivity** pro přidání nové aktivity k již naplánovaným aktivitám.
 - 5.3. **Kopírování na jiný den** pro kopírování naplánovaných aktivit ve všední dny na jiné dny.
 - 5.4. **Nastavené teploty aktivit** pro změnu teploty.

■ Konfigurace pro teplou užitkovou vodu

Nakonfigurujte nastavení teplé vody (TV) výběrem dlaždice .

Tab.14 Nabídka pro konfiguraci teplé užitkové vody

Menu	Funkce
Nastavení přípravy teplé vody	Nastavte hodnoty teploty TV pro časový program
Provozní režim	Nastavte provozní režim.
Časové programy	Nastavte a nakonfigurujte časové programy, které se používají v provozním režimu Plánování .
Rychlá konfigurace TV	Nakonfigurujte nastavení pro okruh TV.

Tab.15 Rozšířené menu pro konfiguraci okruhu teplé vody **Rychlá konfigurace TV**

Menu	Funkce
Rychlý dohřev teplé vody	Dočasně změňte teplotu TV.
Režim dovolené	Nastavte počáteční a koncové datum Vaší dovolené.
Režim přípravy TV	Vyberte provozní režim TV: Plánování, manuální

5.1.10 Vypnutí ohřevu TV

V případě potřeby můžete vypnout ohřev TV.

▶▶  > **Provozní režim**



Pro navigaci použijte otočný knoflík.

Pro potvrzení vaší volby použijte tlačítko ✓.

1. Zvolte dlaždici .
2. Zvolte **Provozní režim**.
3. Zvolte provozní režim **Vypnuto**:



Důležité

Funkce protimrazové ochrany zůstane aktivní.



■ Teplota protimrazové ochrany zásobníku TV

Funkce protimrazové ochrany na WGB-K zaručí teplotu teplé vody 10 °C .

Při teplotě 7 °C se kotel zapne na dobu, až se znovu dosáhne žádané hodnoty 10 °C.

5.1.11 Aktivace programů dovolené pro všechny zóny

Když jedete na dovolenou, lze pro úsporu energie snížit prostorovou teplotu a teplotu teplé vody. Pomocí následujícího postupu můžete aktivovat režim dovolené pro všechny zóny a teplotu teplé vody.

-  Pro navigaci použijte otočný knoflík.
- Pro potvrzení vaší volby použijte tlačítko .

1. Zvolte dlaždicí .
2. Zvolte **První den dovolené**.
3. Nastavte počáteční datum.
4. Zvolte **Poslední den dovolené**.
⇒ Zobrazuje se následující den po dni zahájení vaší dovolené.
5. Nastavte koncové datum.
6. Zvolte **Požadovaná teplota prostoru daného okruhu v období nepřítomnosti**.
7. Nastavte teplotu.

Program pro dovolenou opětovně nastavíte nebo zrušíte tak, že v nabídce režimu dovolené zvolíte **Reset**.

5.2 Zapnutí

5.2.1 Kontrola tlaku vody

- Méně než 1,0 bar: Napuštěte vodu.
- Více než 2,5 baru: Neuvádějte plynový kondenzační kotel do provozu. Vypusťte vodu z topné soustavy.



Upozornění

Věnujte pozornost maximálně povolenému systémovému tlaku.



Viz také

Napuštění systému, stránka 29

5.2.2 Kontrola zásobníku TUV

Pokud topné soustavy pracují s akumulacním zásobníkem TUV, musí být vždy zaručeno naplnění TUV. Kromě toho musí být umožněn vstup studené vody.

5.2.3 Příprava spuštění

Tato část popisuje všeobecné práce, které je nutné provést před spuštěním kotle do provozu.

1. Zapněte nouzový spínač topení WGB-K u spínače zap/vyp.

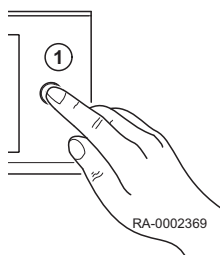

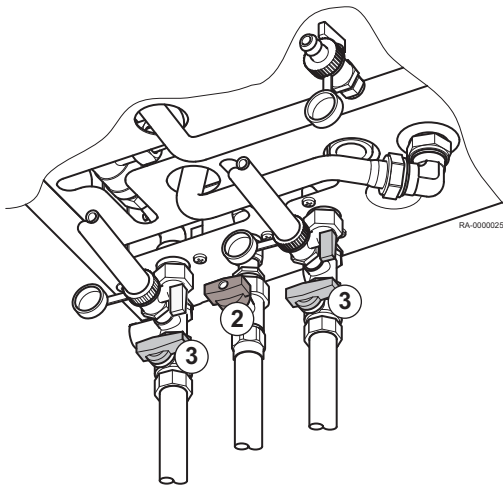

2. Otevřete uzavírací ventil plynu.
3. Otevřete uzavírací ventil.
4. Otevřete přívod TV.
5. Zapněte spínač zap/vyp na předním panelu kotle.

Jednotku WGB-K je možno uvést do provozu s využitím standardních hodnot bez dalšího nastavování. Informace o nastavení, např. individuálního časovacího programu, naleznete v kapitole *Provoz*.

5.2.4 Zapnutí nebo vypnutí vytápění

Za účelem úspory energie můžete vypnout funkci ústředního topení.

- 💡 Pokud je k instalaci připojeno venkovní čidlo, pro zapnutí nebo vypnutí vytápění je rovněž možné použít funkci letního režimu.

▶▶ > Zap/Vyp funkce ÚT

- 💡 Pro navigaci použijte otočný knoflík.
Pro potvrzení vaší volby použijte tlačítko ✓.

1. Zvolte dlaždicí .
2. Zvolte **Zap/Vyp funkce ÚT**.
3. Vyberte následující nastavení:
 - **Vypnuto** pro vypnutí funkce vytápění.
 - **Zapnuto** pro zapnutí funkce ústředního topení.



Upozornění

Ochrana před zamrznutím není k dispozici, je-li vypnutá funkce vytápění.

5.3 Vypnutí

Kotel vypněte následovně:

1. Kotel vypněte pomocí spínače ZAP/VYP.
2. Zavřete přívod plynu.
3. Chraňte instalaci před zamrznutím.
Kotel nevypínejte, pokud nemůžete instalaci udržet bez nebezpečí zamrznutí.

5.4 Protimrazová ochrana s čidlem venkovní teploty

Proti zamrznutí systému lze aktivovat funkci ochrany proti mrazu. Tato funkce spouští zdroj tepla a čerpadlo.

Protimrazová ochrana se aktivuje, pokud venkovní teplota zprůměrovaná za dvě hodiny klesne pod nastavenou teplotu. Např. je-li mezní teplota protimrazové ochrany nastavena na 3 °C, aktivuje se podle grafu níže.

Obr.14 Funkce protimrazové ochrany

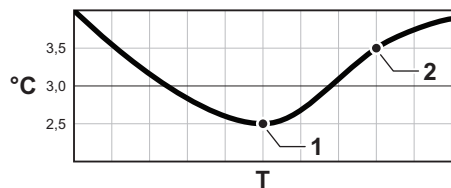

AD-3001535-01

- 1 Protimrazová ochrana je zapnutá
- 2 Protimrazová ochrana je vypnutá

6 Nastavení

6.1 Seznam parametrů

Parametry jsou uspořádány ve třech úrovních:

- 1 Úroveň Koncový uživatel
- 2 Úroveň Servis
- 3 Úroveň Pokročilý servis

Kód parametrů vždy obsahuje dvě písmena a tři čísla. Písmena znamenají:

- AP Parametry týkající se zařízení
 CP Parametry týkající se topného okruhu (zóny)
 DP Parametry přípravy TV



Důležité

V rozsahu nastavení jsou uvedeny všechny možnosti. Na displeji jsou zobrazena pouze příslušná nastavení pro zařízení.

6.1.1 Parametry řídicí jednotky

Všechny tabulky zobrazují nastavení parametrů z výroby.



Důležité

Tabulky také uvádějí parametry, které jsou použitelné pouze v případě, že je kotel kombinován s dalším vybavením.

Tab.16 Navigace pro základní úroveň Servis

Úroveň	Navigace v menu
Základní servisní úroveň	☰ > Nastavení instalace > CU-GH15 > Podmenu ⁽¹⁾ > Parametry, čítače, signály > Parametry > Obecné ⁽²⁾
<p>(1) Pro správnou navigaci sledujte sloupec „Submenu“ v následující tabulce. Parametry jsou seskupeny podle konkrétních funkcí. (2) Přístup k parametrům je rovněž možný pomocí Hledání dat. bodů funkce: ☰ > Nastavení instalace > Hledání dat. bodů</p>	

Tab.17 Nastavení z výroby pro základní úroveň odborníka

Kód	Popis	Rozsah nastavení	Podmenu	WGB-K 22/28.1
AP016	Aktivovat nebo deaktivovat zpracování požadavku na teplo pro ústřední vytápění	0 = Vypnuto 1 = Zapnuto	Plynový spotřebič	1
AP017	Aktivovat nebo deaktivovat požadavek pro přípravu teplé vody	0 = Vypnuto 1 = Zapnuto	Plynový spotřebič	1
AP073	Venkovní teplota: horní limit pro vytápění	10 – 30°C	Venkovní teplota	18
AP074	Vytápění je zastaveno. Teplá užitková voda je zachována. Nucený letní režim	0 = Vypnuto 1 = Zapnuto	Venkovní teplota	0
AP081	Krátký název zařízení		Funkčnost systému	G15
AP083	Aktivovat funkce nadřazeného prvku tohoto zařízení na S-Bus kvůli řízení systému	0 = Ne 1 = Ano	Povinná hl. sběrnice	0

Kód	Popis	Rozsah nastavení	Podmenu	WGB-K 22/28.1
AP089	Jméno servisního technika		Povinná hl. sběrnice	None
AP090	Telefonní číslo servisního technika		Povinná hl. sběrnice	0
CP010	Požadovaná náběhová teplota v okruhu, když je okruh nastaven na konstantní výstupní teplotu.	0 – 85°C	CIRCA	60
CP080 CP081 CP082 CP083 CP084 CP085	Požadovaná teplota místností pro uživatelské aktivity v zóně	5 – 30°C	CIRCA	18 20 6 21 22 20
CP200	Manuální nastavení požadované hodnoty teploty místnosti dané zóny	5 – 30°C	CIRCA	20
CP320	Provozní režim okruhu	0 = Časové plánování 1 = Ruční 2 = Vypnuto	CIRCA	0
CP510	Dočasně požadovaná teplota prostoru daného okruhu	5 – 30°C	CIRCA	20
CP550	Je aktivní režim topný prostor	0 = Vypnuto 1 = Zapnuto	CIRCA	0
CP570	Časový program vybraný uživatelem pro daný okruh	0 = Harmonogram 1 1 = Harmonogram 2 2 = Harmonogram 3	CIRCA	0
CP660	Ikona zobrazení tohoto okruhu	0 = Žádný 1 = Vše 2 = Ložnice 3 = Obývací pokoj 4 = Studovna 5 = Venku 6 = Kuchyně 7 = Sklep	CIRCA	3
DP060	Časový program vybraný pro TV	0 = Harmonogram 1 1 = Harmonogram 2 2 = Harmonogram 3	Vnitřní TV	0
DP070	Požadovaná hodnota komfortní teploty ze zásobníku teplé vody	40 – 65°C	Vnitřní TV Vnitřní TV	55
DP080	Požadovaná hodnota nastavení teploty s ohledem na úsporu ze zásobníku teplé vody	7 – 50°C	Vnitřní TV	40
DP200	Aktuální provozní nastavení primárního režimu TV	0 = Časové plánování 1 = Ruční 2 = Vypnuto	Vnitřní TV	0
DP337	Požadovaná hodnota teploty pro období dovolené ze zásobníku teplé vody	10 – 60°C	Vnitřní TV	10
DP357	Čas před vydáním výstrahy pro zónu sprchy	0 – 180Min	Funkce časov. sprchy	0
DP367	Akce při uplynutí doby pro zónu sprchy	0 = Vypnuto 1 = Upozornění 2 = Nast. poklesu pro TV	Funkce časov. sprchy	0
DP377	Snížená hodnota nastavení TV během omezení sprchování dané zóny	20 – 65°C	Funkce časov. sprchy	40

6.2 Popis parametrů

6.2.1 Úvod do kódů parametrů

Obr. 15 Kód na IWR Alpha

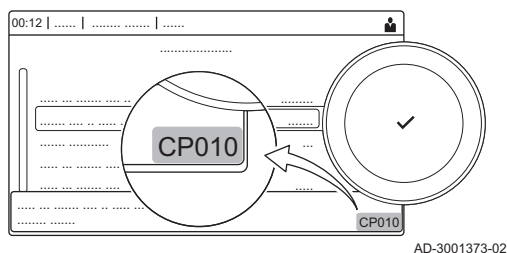

Platforma regulátoru využívá pokročilý systém kategorizace parametrů, měření a měřičů. Jejich identifikaci usnadňuje znalost logického uspořádání těchto kódů. Kód obsahuje dvě písmena a tři čísla.

Obr. 16 První písmeno

CP010
AD-3001375-01

První písmeno je kategorie, ke které kód patří.

- A** Appliance: Zařízení
- C** Circuit: Zóna
- D** Domestic hot water: Teplá voda

Kódy kategorie D jsou ovládány pouze zařízením. Je-li teplá voda řízena deskou SCB, je považována za okruh s kódy kategorie C.

Obr. 17 Druhé písmeno

CP010
AD-3001376-01

Druhé písmeno je typ.

- P** Parameter: Parametry
- C** Counter: Měřiče
- M** Measurement: Signály

Obr. 18 Číslo

CP010
AD-3001377-01

Číslo je vždy trojmístné. V některých případech odpovídá poslední ze tří číslic zóně.

6.2.2 Přepínání mezi letním/zimním režimem

Tuto funkci lze aktivovat pouze s připojeným čidlem venkovní teploty. Krátký průměr venkovní teploty a dlouhý průměr venkovní teploty společně s určitými nastaveními parametrů se používají k výpočtu přepínání mezi zimním a letním režimem. Na základě těchto informací mohou díly v instalaci změnit své chování.

Například v režimu protimrazové ochrany může zóna ústředního topení spustit své čerpadlo; a v letní sezóně se jeho vytápění automaticky vypne.

Tab.18 Stav čerpadla

Provozní režim	Přímý topný okruh	Směšovaný topný okruh
Protimrazová ochrana	Spouští režim protimrazové ochrany v systému: Čerpadla se zapnou, aby se zabránilo zmrznutí v hydraulických okruzích, i když není aktivní žádný požadavek na teplo.	Spouští režim protimrazové ochrany v systému: Čerpadla se zapnou, aby se zabránilo zmrznutí v hydraulických okruzích, i když není aktivní žádný požadavek na teplo.
Zima	Čerpadlo se zapíná podle požadavku na teplo.	Čerpadlo se zapíná podle požadavku na teplo.
Přechodné období	Čerpadlo je vypnuté, není aktivní požadavek na teplo.	Čerpadlo je vypnuté, není aktivní požadavek na teplo.
Léto	Čerpadlo je vypnuté, není aktivní požadavek na teplo.	Čerpadlo je vypnuté, není aktivní požadavek na teplo.

■ Nastavení

V závislosti na požadavcích je třeba zkontrolovat a upravit níže uvedené parametry.

Obr.19 Nastavení sezónního režimu

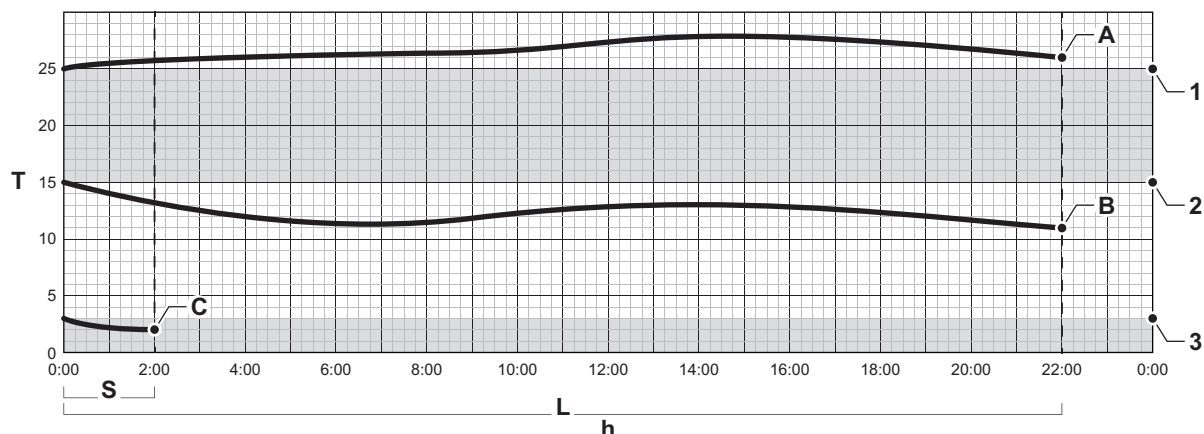

AD-3001549-01

Definujte nastavení sezónního režimu:

- | | |
|---|--|
| 1 Parametr AP073 (práh letního/zimního režimu) + parametr AP075 (mez letního režimu) vytvoří zónu bez přepínání (= neutrální pásmo) | B Bod přepnutí na zimní režim |
| 2 Parametr AP073 (práh letního/zimního režimu) | C Bod přepnutí na protimrazovou ochranu |
| 3 Parametr AP080 (práh protimrazové ochrany) | S Krátký průměr venkovní teploty |
| A Bod přepnutí na letní režim | L Dlouhý průměr venkovní teploty |
| | h Doba měření v hodinách |
| | T Venkovní teplota (°C) |

Krátký průměr venkovní teploty (**S**): průměr venkovní teploty po dobu přibližně 2 hodin.

Dlouhý průměr venkovní teploty (**L**): průměr venkovní teploty v závislosti na tepelné setrvačnosti stavby (parametr **AP079**) po dobu přibližně 22 hodin. (= výchozí nastavení; změňte toto nastavení v závislosti na skutečné tepelné setrvačnosti stavby).

V tomto příkladu:

pro přepnutí na letní režim musí být buď **S**, nebo **L** nad horním limitem neutrálního pásma (= bod **1** v grafu).

pro přepnutí na zimní režim musí být buď **S**, nebo **L** pod dolním limitem neutrálního pásma (= bod **2** v grafu).

pro přepnutí na protimrazovou ochranu musí pouze **S** klesnout pod práh protimrazové ochrany (= bod **3** v grafu). Jestliže se **S** zvýší nad práh protimrazové ochrany, znovu se aktivuje zimní režim.

Tab.19 Nastavení parametrů

Kód	Text na displeji	Doporučení
AP073	Léto Zima	Prahová hodnota pro venkovní teplotu. Jestliže venkovní teplota je nad touto prahovou hodnotou, zařízení je v letním režimu a nespustí se pro vytápění. Jestliže venkovní teplota je pod touto teplotou, zařízení je v zimním režimu.
AP075	Sezónní přechod	Rozsah teploty pro přepnutí mezi letním a zimním režimem pro chlazení. Toto má za následek okamžité přepnutí na zimní, pomalejší přepnutí na letní. Nízká hodnota má za následek rychlejší přepnutí na letní režim.
AP080	MrazMinVenkTepl	Minimální venkovní teplota. Jestliže venkovní teplota je pod touto teplotou, je pro zařízení aktivován režim ochrany před mrazem.
AP074	Nucený letní režim	Povolení (1) nebo zakázání (0) letního režimu zařízení. Povolením této funkce je vypnut režim vytápění. Režim přípravy teplé vody je zachován. Když je letní režim zakázán, lze jej aktivovat prahovou hodnotou AP073. 0 = Vypnuto : Vyp (vynucený letní režim) 1 = Zapnuto : Onl.
AP079	Setrvačnost budovy	0 = 10 hodin pro stavbu s nízkou tepelnou setrvačností. 3 = 22 hodin pro stavbu s normální tepelnou setrvačností. 10 = 50 hodin pro stavbu s vysokou tepelnou setrvačností. Tento parametr je standardně nastaven na 3.

7 Údržba

7.1 Všeobecně

7.1.1 Čištění

V případě potřeby zařízení vyčistíte z vnější strany. Za tímto účelem používejte mírné čisticí prostředky, které nezpůsobí korozi povrchu opláštění.



Upozornění

Čištění a údržbu kotle smí provádět pouze autorizovaná odborná firma.

7.1.2 Smlouva o provedení údržbových prací



Nebezpečí

V případě nesprávně provedené údržby hrozí smrtelná zranění!
Údržbové práce smí vykonávat instalatéři s příslušnou certifikací. Nepokoušejte se provést údržbové práce sám. Ohrožujete tak svůj život a životy ostatních

Doporučujeme roční provedení inspekce systému. V případě zjištění potřeby provedení údržbových prací během inspekce je nutné je provést v požadovaném rozsahu.

Doporučujeme:

- Kontrolu otopného systému alespoň jednou za rok a provedení servisních prací v případě potřeby.
- Za tímto účelem doporučujeme uzavření smlouvy o provedení servisních prací s příslušnou servisní společností, specializovanou na otopné systémy. Tímto způsobem prodloužíte životnost zařízení a zaručíte bezpečný provoz otopného systému.



Viz

Příručka k provedení servisních prací je součástí informačního balíčku zařízení. Požádejte instalátora o vyplnění a podpis. Případná poškození a defekty nechte okamžitě odstranit.

7.1.3 Když přijde kominík

Kontrolní průzory pro čištění komínu se nachází na vývodu spalin v horní části zařízení.

Zajistěte neomezený přístup k těmto kontrolním průzorům.

7.1.4 Životnost bezpečnostních komponent

Bezpečnostní komponenty (např. plynové ventily) mají omezenou životnost, která závisí zejména na letech provozu a provozních cyklech. Zbývající životnost jednotlivých bezpečnostních komponent lze určit v rámci údržby prováděné technickým pracovníkem pro topení s příslušnou certifikací. Je-li překročena životnost, **BRŮTJE** doporučujeme nahradit příslušné komponenty.



Důležité

Technický pracovník pro topení může nalézt podrobnější informace v návodu k instalaci pro WGB-K.

7.2 Napuštění systému

Systém napouštějte pouze užitkovou vodou z vodovodu, splňující příslušná kritéria kvality. Ve vodě se nesmí nacházet žádná chemická aditiva. V případě pochyb se obraťte na instalačního technika.

**Upozornění**

Dodržujte následující postup za účelem zamezení natlakování vody v hadici.

1. Zkontrolujte, zda jsou otevřeny uzavírací ventily.
2. Sejměte ochrannou krytku z naplňovacího a vypouštěcího ventilu kotle (BFD ventilu).
3. Na BFD ventil našroubujte trysku hadice (standardní součástí sady oddělovače).
4. Nasuňte hadici.
5. Nejprve otevřete ventil BFD, poté **pomalou** otevřete vodovodní kohoutek.

**Důležité**

Tlak by se měl nacházet v rozmezí **1,0 až 2,5 baru**. Nastavovaná hodnota je určena instalátérem (podle systému).

**Důležité**

Nastavovanou hodnotu lze zobrazit na displeji ovládacího panelu během plnění.

6. Nejprve zavřete vodovodní kohoutek, poté zavřete BFD ventil.
7. Sejměte hadici.
8. Na BFD ventil umístěte zpět ochrannou krytku.
9. Zkontrolujte případný výskyt prosakování topné soustavy:
Zkontrolujte, zdali voda prosakuje z topného systému kdekoli v budově.

**Důležité**

Pokud radiátory netopí: Odvzdušněte radiátory.

7.3 Odvzdušnění topného systému

Obr.20 Odvzdušnění systému

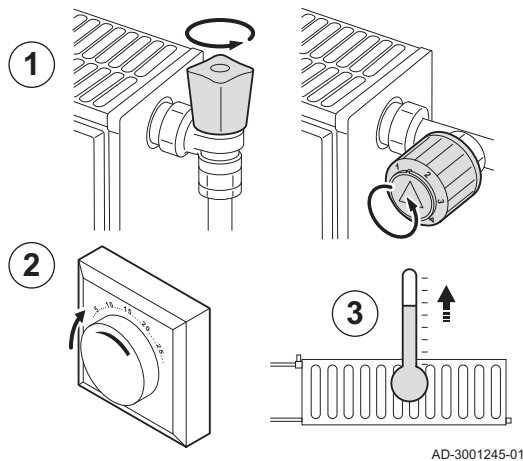

AD-3001245-01

Obr.21 Odvzdušnění systému

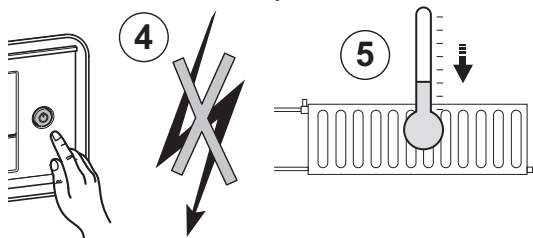

RA-0002649

Aby se zabránilo nežádoucímu hluku, ke kterému by mohlo docházet při ohřívání nebo napouštění vody, je nutné odstranit z kotle, potrubí či ventilů veškerý vzduch. K provedení tohoto úkolu postupujte následovně:

1. Otevřete ventily na všech radiátorech otopné soustavy.
2. Prostorový termostat nastavte na nejvyšší možnou hodnotu.
3. Počkejte, až budou tělesa teplá.
4. Vypněte kotel spínačem zap/vyp.
5. Počkejte asi 10 minut, až budou tělesa na dotyk chladná.

Obr.22 Odvzdušnění systému

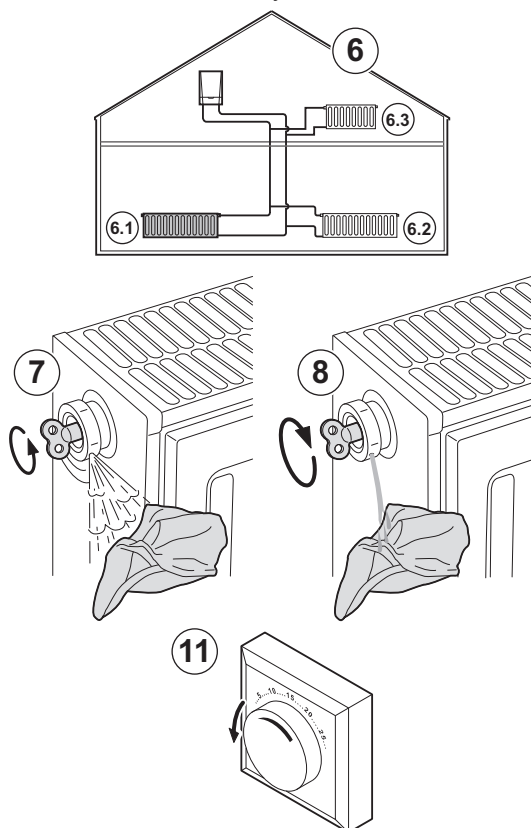

6. Odvzdušněte radiátory. Pracujte směrem zespodu nahoru.
7. Klíčem pro odvzdušnění otevřete odvzdušňovací ventil a proveďte odvzdušnění, např. přitisknutím tkaniny na otvor.

**Varování**

Voda může být ještě horká.

8. Počkejte, až začne z odvzdušňovacího ventilu vytékat jen voda, a poté odvzdušňovací ventil uzavřete.
9. Zapněte elektrické napájení kotle.

**Důležité**

Po každém zapnutí elektrického napájení se na kotli spustí automatický odvzdušňovací program trvající přibližně tři minuty.

10. Po odvzdušnění zkontrolujte, jestli je v soustavě stále dostatečný tlak vody. V případě potřeby doplňte topný systém vodou.
11. Seřídte prostorový termostat a regulátor teploty.

AD-3001247-01

8 Odstraňování závad

8.1 Chybové kódy

WGB-K je vybaven elektronickou regulací a řídicí jednotkou. Centrem řízení je mikroprocesor, který provádí regulaci a také chrání. Pokud dojde k chybě, na displeji zobrazí příslušný kód.

Tab.20 Chybové kódy se zobrazují ve třech různých úrovních

Kód	Typ	Popis
A .00.00 ⁽¹⁾	Výstraha	Řízení je nadále funkční, je však nutné zjistit příčinu výstrahy. Výstraha může přejít do blokování nebo uzamčení.
H .00.00 ⁽¹⁾	Blokování	Řízení přestane fungovat a zkontrolují se nastavené intervaly, pokud nadále trvá příčina blokování. ⁽²⁾ Normální funkce se obnoví, když byla odstraněna příčina blokování. Blokování se může změnit na uzamčení.
E .00.00 ⁽¹⁾	Uzamknutí	Řízení přestane fungovat. Je třeba odstranit příčinu blokování a řízení se musí ručně resetovat.

(1) První písmeno označuje typ chyby.
 (2) Pro některé blokovací chyby je tento interval kontroly deset minut. V takových případech se může zdát, že se řízení nespustí automaticky. Před resetováním vyčkejte deset minut.

**Důležité**

Chybový kód slouží pro rychlé a správné nalezení příčiny problému a pro potřeby poskytnutí podpory ze strany společnosti BRÖTJE.

8.1.1 Zobrazení kódů poruch

Dojde-li v systému k chybě, na ovládacím panelu se objeví následující zobrazení:

Obr.23 Zobrazení chybového kódu na IWR Alpha

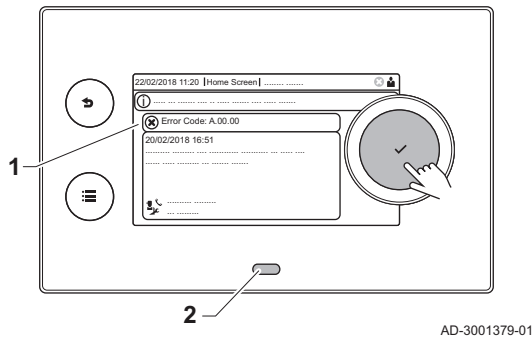

- 1 Na displeji se zobrazí příslušný kód a hlášení.
- 2 Stavová kontrolka na ovládacím panelu signalizuje:

- Trvale svítící zelená = Normální provoz
- Blikající zelená = Upozornění
- Trvale svítící červená = Blokování
- Blikající červená = Uzamčení

Pokud dojde k chybě, postupujte následujícím způsobem:

1. Pro resetování zařízení podržte stisknuté tlačítko ✓.

i **Důležité**
Zařízení můžete resetovat maximálně 10krát. Poté se zařízení na jednu hodinu zablokuje. Proveďte restart (odpojte napájení), abyste se vyhnuli jednohodinové prodlevě.

⇒ Zařízení se znovu zapne.

2. Pokud se kód poruchy zobrazí znovu, postupujte podle pokynů v tabulce s kódy poruch.

i **Důležité**
Údržbu zařízení a systému smí provádět pouze osoba s příslušnou kvalifikací.

⇒ Chybový kód zůstane viditelný, dokud problém není vyřešen.

3. Poznamenejte si kód poruchy, pokud problém nelze vyřešit.
4. Kontaktujte svého servisního technika podporu.

8.1.2 Kódy poruch

Kódy poruch se zobrazují na třech různých úrovních:

- Výstraha
- Blokování
- Uzamčení

Význam kódu naleznete v tabulce kódů poruch. Poznamenejte si zobrazený kód.

i **Důležité**
Kód poruchy slouží pro rychlé a správné nalezení příčiny závady a pro potřeby poskytnutí podpory od firmy BRÖTJE.

8.1.3 Výstraha

Pokud existuje předpoklad, že se nějaká situace může vyvinout v poruchu, pro některé poruchy kotel vydá nejprve výstrahu. Na displeji se zobrazí kód výstrahy (např. **A02.33**).

i **Důležité**
Kotel nadále funguje, je však nutné zjistit příčinu výstrahy. Výstraha může vést k blokování nebo k uzamčení kotle.

8.1.4 Blokování

Blokování je (dočasný) stav kotle vyvolaný neobvyklým stavem. Na displeji se zobrazí blokovací kód (např. **H01.14**).

Kotel detekuje změněný stav. Pokud příčina blokování přetrvává, kotel přejde do blokování poruchového (zablokovaného) režimu.

i **Důležité**

- Po odstranění příčiny zablokování se kotel automaticky vrátí do normálního provozu.
- Funkce kotle, které nejsou zablokovány, pokračují v činnosti.

8.1.5 Uzamčení

Pokud blokovací podmínky přetrvávají, kotel přejde do režimu uzamčení (nazývaný také porucha). Kotel také přejde do režimu uzamčení, když bude kdekoli v kotli signalizována porucha. Displej bliká červeně a zobrazí se kód poruchy (příklad: **E04.08**).



Důležité

Kotel se vrátí do provozu pouze v případě, že byly odstraněny příčiny blokování a byl proveden reset.

■ Pět chybových kódů blokování



Důležité

Pokud je v paměti chyb kotle pět chybových kódů blokování (E), lze odstranit chybu nejdříve po 15 minutách.

8.2 Zobrazení jména a telefonního čísla servisního technika

Servisní technik může na ovládacím panelu nastavit své jméno a telefonní číslo pro vaši informaci. Tyto informace můžete zjistit podle následujících kroků:

▶▶ ≡ > **Systémová nastavení** > **Údaje o servisním technikovi**



Pro navigaci použijte otočný knoflík.

Pro potvrzení vaší volby použijte tlačítko ✓.

1. Stiskněte tlačítko ≡.
2. Zvolte **Systémová nastavení** ⚙️
3. Zvolte **Údaje o servisním technikovi**.
⇒ Jméno a telefonní číslo servisního technika je zobrazeno.

8.3 Vyhledávání závad

Závada	Příčina	Řešení
Plynové zařízení se nespouští	Plynové zařízení bez napětí.	• Zkontrolujte spínač ZAP/VYP plynového zařízení, odpojovač hlavního napájení a pojistky.
	Nedostatečné napájení plynem.	• Zkontrolujte hlavní uzavírací ventil napájení a hlavní uzavírací ventil plynu na plynovém zařízení a v případě potřeby kohouty otevřete.
	Žádný požadavek topení ze strany otopného systému nebo přípravy teplé vody.	• Nastavte vhodný časový program.
	Nastavení dne/času je nesprávné.	• Na programovací jednotce vynulujte hodnoty dne/času.
	Venkovní teplota dosáhla nastavené teploty pro změnu na letní/zimní provozní režim.	• Zkontrolujte venkovní teplotu pro přepnutí na letní/zimní režim, proveďte úpravu topné křivky nebo proveďte přepnutí to permanentního režimu.
Pokojeová teplota není správná	Nesprávně nastavené žádané hodnoty.	• Zkontrolujte nastavení žádaných hodnot.
	Nastavení byla přepsána pokojovou regulační jednotkou na automatický režim.	• Opravte nastavení.
	Nesprávný topný program.	• Zkontrolujte správnost parametrů den, čas a datum. • Proveďte úpravu topného programu.

Závada	Příčina	Řešení
Teplá voda se řádně neohřívá.	Příliš nízká nastavená požadovaná teplota teplé vody.	<ul style="list-style-type: none"> Zkontrolujte nastavení požadované teploty teplé vody a v případě potřeby ji zvyšte.
	Režim přípravy teplé vody není aktivován.	<ul style="list-style-type: none"> Proveďte aktivaci režimu přípravy teplé vody.
Vypnutí v důsledku poruchy	Viz tabulku kódů závady	<ul style="list-style-type: none"> Resetovat Pokud se kotel opakovaně vypne, informujte svého technického pracovníka pro topení.

9 Vyřazení z provozu

9.1 Postup při vyřazování z provozu

9.1.1 Vypuštění otopné vody



Varování

Voda ústředního vytápění může být ještě horká.



Upozornění

Poškození pojistného přetlakového ventilu. Pojistný přetlakový ventil nikdy nepoužívejte k vypuštění vody z topného okruhu, protože to může negativně ovlivnit funkci pojistného přetlakového ventilu.

1. Kotel WGB-K vypněte spínačem ZAP/VYP.
2. Vypněte spínač hlavního napájení
3. Pokud není připojené žádné další plynové zařízení, zavřete hlavní uzavírací ventil plynu.

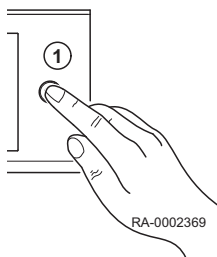

4. Zavřete uzavírací ventil plynu u WGB-K.
5. Zavřete uzavírací ventily.
⇒ Zařízení WGB-K je odpojeno z topné sítě.
6. Na trysku napouštěcího a vypouštěcího ventilu kotle (BFD ventil) připojte hadici.



Upozornění

Ujistěte se, že hadice je pevně usazena na trysce, než BFD ventil otevřete.

7. Pod BFD ventil umístěte kbelík či jinou nádobu.
8. Otevřete BFD ventil.
⇒ Voda začne vytékat z kotle.
9. Zkontrolujte, zda jsou otevřeny uzavírací ventily.

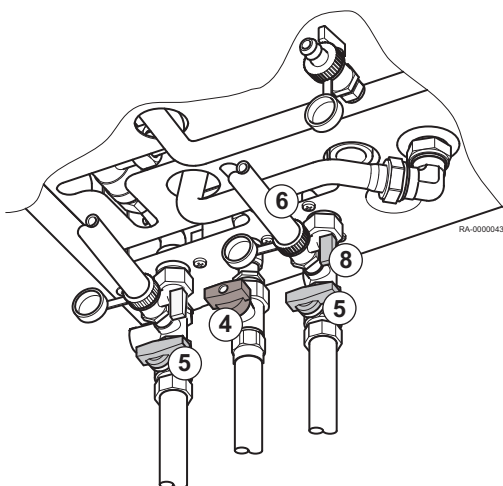

**Upozornění
Poškození zařízení.**

Poškození zařízení v důsledku opětovného zapnutí, když se v otopném systému nenachází žádná voda, je nutné předejít například přelepením spínače ZAP/VYP. Jinak může dojít k přehřátí čerpadel a k jejich poškození.

9.1.2 Vyřazení zásobníku TV z provozu**Varování**

Zásobník musí vyřadit z provozu kvalifikovaný topenář (viz *Instalační příručku*)!

10 Likvidace**10.1 Spotřební/recyklační****10.1.1 Balení**

V souladu s předpisy balení průmyslových zařízení výrobce BRÖTJE poskytuje dodavatele likvidace vyřazených zařízení pro řádnou recyklaci všech druhů aplikovaných balení. Za účelem ochrany životního prostředí lze balení recyklovat na 100%.

**Viz**

Prosím, dodržujte zákonné předpisy a ustanovení, vztahující se na likvidaci zařízení do odpadu v dané zemi.

10.1.2 Likvidace zařízení

Zařízení lze za účelem likvidace BRÖTJE vrátit specializovanému prodejci. Výrobce zařídí řádnou recyklaci zařízení.

**Důležité**

Recyklaci zařízení provede specializovaná společnost. Pokud to bude možné, provede se identifikace materiálů za účelem separace, zejména plastů. Toto opatření umožní řádné třídění pro recyklaci.

11 Životní prostředí**11.1 Úspory energie****11.1.1 Všeobecně**

Generátory tepla výrobce BRÖTJE jsou známé hospodárnou spotřebou energie a úsporou provozních nákladů při pravidelné údržbě.

Spotřebu energie lze také ovlivňovat. Vypracovali jsme několik užitečných tipů k dalším úsporám nákladů.

11.1.2 Údržba



Upozornění

Před každou topnou sezónou nechte provést servisní údržbu tepelného generátoru. Pokud čištění a servisní údržbu tepelného generátoru provedete na podzim, je optimálně připraven na topnou sezónu.

11.1.3 Pokojová teplota

- Pokojovou teplotu nenastavujte na vyšší, než potřebnou hodnotu. Každý stupeň pokojové teploty navíc zvyšuje spotřebu energie o 6 %.
- Pokojovou teplotu přizpůsobte používání dané místnosti. Topná tělesa v místnostech lze regulovat samostatně pomocí termostatu na topných tělesech.
Doporučené pokojové teploty:
 - Koupelna 22 °C - 24 °C
 - Obývací pokoj 20 °C
 - Ložnice 16 °C - 18 °C
 - Kuchyně 18 °C - 20 °C
 - Chodby/skladovací prostory 16 °C - 18 °C
- V noci a po odjezdu z domu snižte pokojovou teplotu na 4 °C až 5 °C.
- Mimochodem: Kuchyně se ohřívá samostatně během vaření. Pro úsporu energie poslouží topná energie ze sporáku či myčky.
- Termostaty neregulujte permanentně.
Určete nastavení při kterém se pokojové teploty dosáhne pouze jednou. Termostat poté reguluje topný výkon automaticky.
- Vytápějte všechny místnosti v domě.
Pokud nebudete jednu místnost vytápět, protože ji vůbec nepoužíváte, místnost bude nadále nasávat topnou energii ze sousedních místností přes stěny, stropy a podlahu. Topná tělesa v ostatních místnostech nejsou na takovou zátěž koncipována a z tohoto důvodu nelze očekávat ekonomický provoz.
- Ujistěte se, aby žádné z topných těles nezakrývaly záclony, nábytek a podobné předměty. Jinak dochází k omezení proudění ohřátého vzduchu do místnosti.

11.1.4 Regulace topení s kompenzací počasím

Tepelný generátor v kombinaci s venkovním čidlem reguluje topný systém v závislosti na počasí. Zařízení generuje takové množství tepla, jaké je potřeba pro dosažení požadované pokojové teploty.

Programy časovače regulátoru umožňují časované topení. V noci a v době, kdy se nejste doma, kotel běží dle útlumové teploty. V systému je integrováno automatické přepínání mezi letním a zimním provozem, které zastaví chod kotle v případě dosažení letní mezní hodnoty topení.

11.1.5 Větrání

Pravidelné větrání vytápěných prostor je důležité pro dosažení příjemného ovzduší v prostorách a ohledně prevence před výskytem plísní. Nicméně větrání se musí provádět správným způsobem tak, aby během větrání nedocházelo k energetickým ztrátám a tím k zvyšování nákladů za topení.



Důležité

- Okno otevřete dokořán po dobu nanejvýš do 10 minut. Tímto způsobem dochází k dostatečné výměně vzduchu bez ochlazení pokojové teploty.
- Pravidelné větrání: Okna otvírejte po dobu 4-10 minut několikrát denně.
- Větrání průvanem: Otevřete okna a dveře do všech prostor po dobu 2-4 minut několikrát denně.
- Nemá vůbec žádný smysl větrání na ventilačku po delší dobu.

11.1.6 Příprava teplé vody

- Teplota teplé vody
 - Dosažení vysoké teploty teplé vody vede ke spotřebě velkého množství energie.
 - V praxi teplota teplé vody nemusí překračovat tento stupeň. Kromě toho je při používání teploty teplé vody vyšší než 60 °C počítat s vyšším výskytem vápničných usazenin, což se negativně projevuje na funkci zásobníku teplé vody.
- Teplá voda na vyžádání.
 - Časovací programy pro denní používání určené pro řídicí desku umožňují precizní plánování ohřevu vody v době, kdy je horká voda zapotřebí.
 - Pokud nepotřebujete horkou vodu po delší dobu, vypněte přípravu teplé vody na programovací jednotce řídicí desky.
- Jednocestný směšovací ventil
 - Pokud si přejete používat studenou vodu, přepněte jednocestný směšovací ventil úplně do polohy „Studená voda“, jinak poteče také teplá voda.

12 Dodatek

12.1 Datový list výrobku – kombinovaný kotel s kotlem

Tab.21 Datový list výrobku – kombinovaný kotel s kotlem

Značka – název výrobku			WGB-K 22/28.1
Třída sezonní energetické účinnosti topení (A+++ až D)			A
Jmenovitý tepelný výkon	<i>Prated</i>	kW	21
Sezonní energetická účinnost topení	η_s	%	94
Roční spotřeba energie	Q_{HE}	GJ	66
Hladina akustického výkonu ve vnitřním prostoru	L_{WA}	dB	46



Viz

Specifická preventivní opatření pro montáž, instalaci a údržbu:
Bezpečnost, stránka 5

12.2 Informační list systému – kotle

Obr.24 Informační list soupravy pro kotle uvádějící energetickou účinnost ohřevu vody soupravy

Sezonní energetická účinnost vytápění kotle

①

‘I’ %

Regulátor teploty

z informačního listu regulátoru teploty

Třída I = 1 %, třída II = 2 %, třída III = 1,5 %,
třída IV = 2 %, třída V = 3 %, třída VI = 4 %,
třída VII = 3,5 %, třída VIII = 5 %

②

+ [] %

Přídavný kotel

z informačního listu kotle

Sezonní energetická účinnost vytápění (v %)

③

 $([] - 'I') \times 0,1 = \pm [] \%$

Solární přínos

z informačního listu solárního zařízení

Velikost kolektoru (v m²)Objem zásobníku (v m³)

Účinnost kolektoru (v %)

Jmenovitá hodnota ⁽¹⁾
zásobníku
A* = 0,95, A = 0,91,
B = 0,86, C = 0,83,
D - G = 0,81

 $('III' \times [] + 'IV' \times []) \times 0,9 \times ([] / 100) \times [] = + [] \%$

④

(1) Při jmenovité hodnotě zásobníku vyšší než A použijte 0,95

Přídavné tepelné čerpadlo

z informačního listu tepelného čerpadla

Sezonní energetická účinnost vytápění (v %)

⑤

 $([] - 'I') \times 'II' = + [] \%$

Solární přínos A přídavné tepelné čerpadlo

vyberte menší hodnotu

 $0,5 \times [] \text{ NEBO } 0,5 \times [] = - [] \%$

Sezonní energetická účinnost vytápění soupravy

⑦

[] %

Třída sezonní energetické účinnosti vytápění soupravy

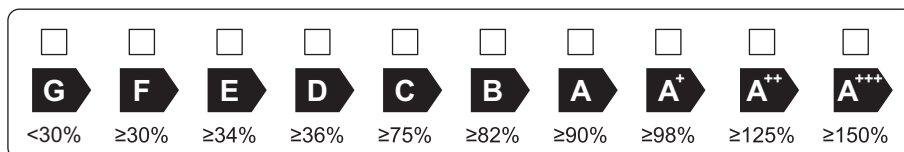

Kotel a přídavné tepelné čerpadlo instalované s nízkoteplotními tepelnými zářiči při teplotě 35 °C?

z informačního listu tepelného čerpadla

⑦

 $[] + (50 \times 'II') = [] \%$

Energetická účinnost soupravy výrobků stanovená v tomto informačním listu nemusí po instalaci v budově odpovídat skutečné energetické účinnosti, protože tuto účinnost ovlivňují další faktory, jako jsou tepelné ztráty v distribučním systému a dimenzování výrobků s ohledem na velikost a charakteristiky budovy.

AD-3000743-01

- U** Hodnota energetické účinnosti vytápění preferovaného ohřívače pro vytápění vnitřních prostorů, vyjádřená v %.
- II** Faktor pro porovnání tepelného výkonu preferovaného ohřívače a doplňkových zdrojů tepla soupravy, uvedený v následující tabulce.
- III** Hodnota matematického výrazu: $26.73/Prated$, přičemž $Prated$ se vztahuje k preferovanému ohřívači pro vytápění vnitřních prostorů.
- IV** Hodnota matematického výrazu $10.45/Prated$, přičemž $Prated$ se vztahuje k preferovanému ohřívači pro vytápění vnitřních prostorů.

Tab.22 Porovnání kotlů

$P_{sup} / (Prated + P_{sup})^{(1)(2)}$	II, systém bez zásobníku teplé vody	II, systém se zásobníkem teplé vody
0	0	0
0,1	0,3	0,37
0,2	0,55	0,70
0,3	0,75	0,85
0,4	0,85	0,94
0,5	0,95	0,98
0,6	0,98	1,00
$\geq 0,7$	1,00	1,00

(1) Mezihodnoty se vypočítají lineární interpolací dvou přilehlých hodnot.
(2) P_{sup} : Jmenovitý tepelný výkon doplňkového zdroje tepla (zde: tepelné čerpadlo)
 $Prated$: Jmenovitý tepelný výkon preferovaného prostorového ohřívače (zde: kotel)

Obr.25 Interpolace mezilehlých hodnot (příklad)

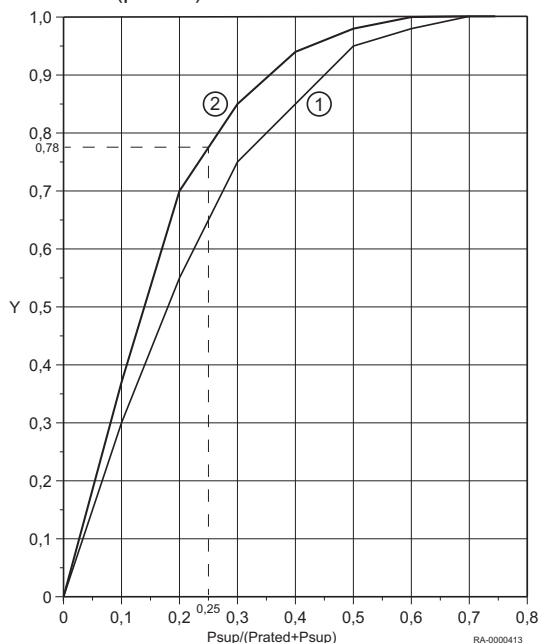

Klíč:

Osa y:

- Hodnota „II“, souprava bez zásobníku teplé vody (křivka 1)
- Hodnota „II“, souprava se zásobníkem teplé vody (křivka 2)

Příklad:

- Souprava se zásobníkem teplé vody => křivka 2
- $P_{SUP}/(Prated+P_{sup}) = 0.25$
- => Interpolované hodnoty „II“, souprava se zásobníkem teplé vody (křivka 2) = **0,78**

Tab.23 Účinnost systému

Značka – název výrobku		WGB-K 22/28.1
Řídicí deska IWR s čidlem venkovní teploty	%	96

Index

A		N	
AP073	27	Nouzový spínač topení	23
AP074	27	O	
AP075	27	Odvzdušnění topných těles	30
AP079	27	R	
AP080	27	Recyklace	35
Automatický odvzdušňovací ventil	12	S	
B		Spínač zap/vyp	12
Balení	35	Studená voda	23
BOB	29	T	
topné vody	29	Testovací otvory	12
- Doplnění	29	Těsnost	30
H		U	
Hlavní vypínač	34	Uzavírací ventil	24
I		Uzavírací ventil plynu	24,34
Inspekční otvory	29	V	
L		Větrání	36
Likvidace	35		

Původní návod k používání - © Autorské právo

Veškeré technické údaje v tomto dokumentu včetně výkresů a schémat zapojení zůstávají výhradním majetkem výrobce a nesmí být reprodukovány bez předchozího písemného souhlasu. Změny vyhrazeny.

August Brötje GmbH | broetje.de